

# GWH11/14/18 COH F1...

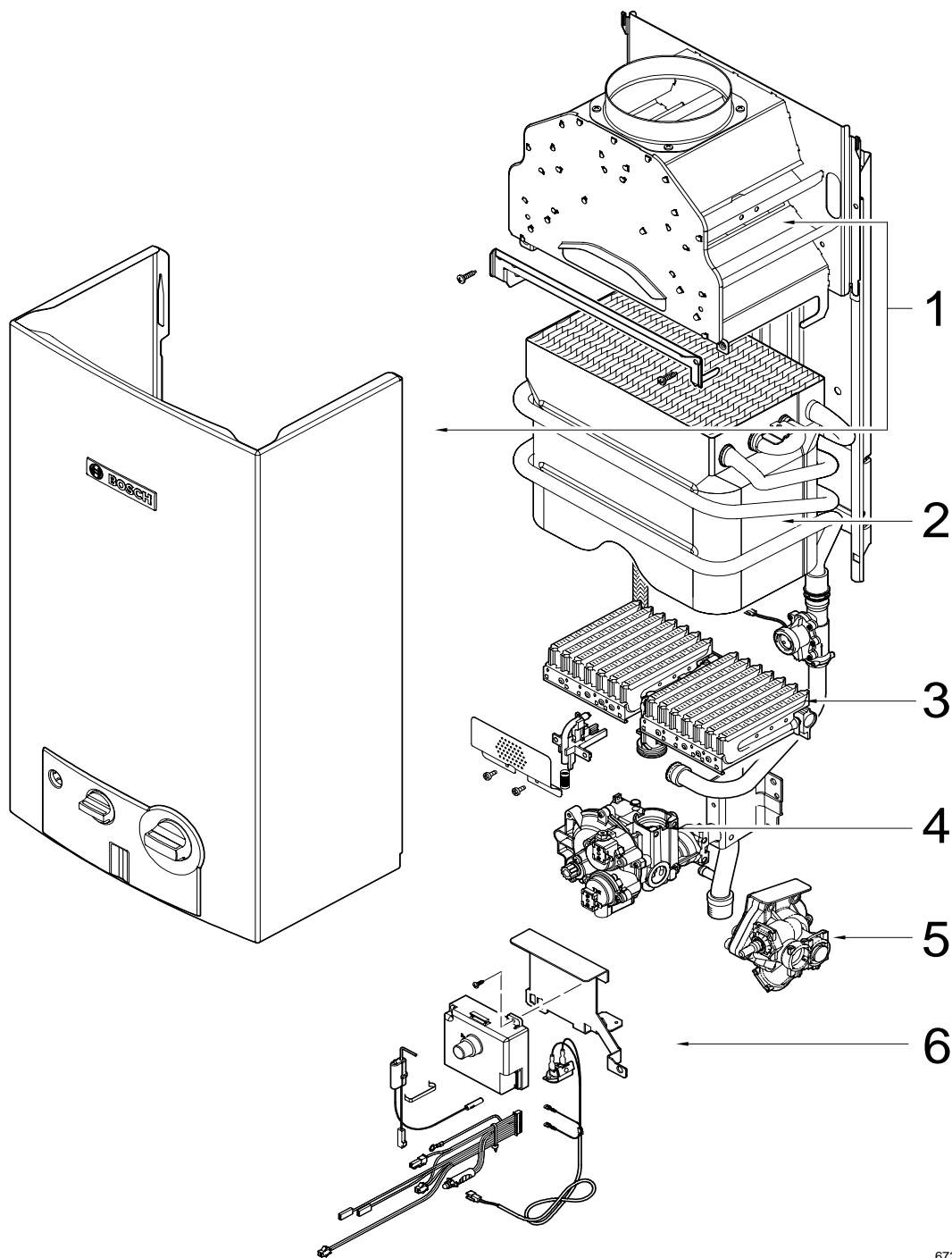

6720902958.AC.JF



## Wichtige Hinweise

- **Achtung seit 1. April 2003:**  
Umstellung von 10-stelliger auf 11-stellige Ersatzteilbestellnummern.  
Beispiel: alt: 8710103043  
neu: 87101030430  
Bei Bestellungen immer eine "0" als 11. Stelle ergänzen. Alle Ersatzteillisten mit 10-stelligen Bestellnummern behalten ihre Gültigkeit!
- Ersatzteile dürfen nur von einem zugelassenen Installateur eingebaut werden!
- Die genannten Preisgruppen können sich während der Gültigkeit dieser Ersatzteilliste ändern. Wir empfehlen Ihnen daher, die Preisgruppen anhand der jeweils gültigen Preisliste zu prüfen.
- Im Anhang finden Sie:
  - die Übersetzungen aller verwendeten Teilebezeichnungen
  - eine Übersicht der Gerätetypen und Länder, für die diese Ersatzteilliste gilt.

## Important notes

- **Important change as of 1 April 2003:**  
Change-over from 10-digit to 11-digit spare parts order numbers.  
Example: Old number: 8710103043  
New number: 87101030430  
When placing orders always add an extra "0" on the end. All spare parts lists with 10-digit order numbers remain valid!
- The spare parts may only be installed by an approved installer!
- The price groups quoted may change during the period of validity of this spare parts list. We therefore advise you to check the price groups against the current price list.
- In the appendix you will find:
  - a list of translations of the names of all parts used
  - a list of the models and countries to which this spare parts list applies.

## Indications importantes

- **Attention a partir du 1er avril:**  
Passage des numéros de commande à 10 chiffres à des numéros de commande à 11 chiffres pour les pièces de rechange.  
Exemple : ancien numéro: 8710103043  
nouveau numéro: 87101030430  
Rajouter toujours un "0" en 11ème position dans vos commandes. Toutes les listes de pièces de rechange affichant les numéros de commande à 10 chiffres restent valables.
- L'installation des pièces de rechange doit être effectuée par un professionnel qualifié !
- Les groupes de prix indiqués peuvent changer durant la durée de validité de la présente liste des pièces de rechange. Nous vous recommandons donc de vérifier les groupes de prix au moyen de la liste de prix correspondante en vigueur.
- Veuillez trouver en annexe :
  - les traductions de toutes les désignations des pièces utilisées
  - une vue globale des types de chaudières et des pays pour lesquels la présente liste des pièces de rechange est valable.

## Avvertenze importanti

- **Attenzione a partire dal primo aprile 2003:**  
I codici d'ordinazione saranno non più di dieci cifre ma bensì di 11.  
Esempio vecchio: 8710103043  
nuovo: 87101030430  
negli ordini successivi, aggiungere sempre lo zero finale.
- Le parti di ricambio possono essere montate esclusivamente da personale qualificato ed in possesso dei requisiti tecnico-professionali (L. 46/90).
- Durante il periodo di validità della presente lista ricambi, i gruppi inerenti i prezzi riportati, possono essere soggetti a cambiamenti. Pertanto, è sempre consigliata una verifica basata sul confronto tra i gruppi prezzi riportati ed il relativo listino prezzi in vigore.
- In appendice sono reperibili:
  - traduzione di ogni descrizione relativa alle varie parti di ricambio
  - elenco di sigle e codici, corrispondente ai vari paesi di destinazione.

## Indicaciones importantes

- **Cambio importante a partir del 1 de Abril de 2003:**  
El código de las piezas de repuesto cambia de 10 a 11 dígitos  
Ejemplo: Código antiguo: 8710103043  
Código nuevo: 87101030430  
Al realizar un pedido, añadir un "0" adicional al final. Todos los despieces con códigos de 10 dígitos continúan siendo válidos.
- Los repuestos solamente deben ser montados por los servicios técnicos oficiales de la marca!
- Los grupos de precios citados pueden sufrir alteraciones durante el período de vigencia de esta lista de repuestos. Recomendamos por ello contrastar los grupos de precios en base a las respectivas listas de precios vigentes.
- En el anexo podrá encontrar:
  - la traducción de todas las denominaciones de piezas empleadas
  - una relación de los tipos de aparato y países en los que se aplica esta lista de repuestos.

## Belangrijke aanwijzing

- **Belangrijk vanaf 1. april 2003**  
Omzetting van een 10 cijferig naar een 11 cijferig onderdeel bestelnummer.  
Voorbeeld: oud: 8710103043  
nieuw: 87101030430  
Bij bestellingen altijd een "0" als 11 cijfer ingeven. Alle onderdelenlijsten met 10 cijferige bestelnummers blijven geldig.
- Onderdelen mogen alleen door een erkend installateur worden vervangen!
- De genoemde prijsgroepen uit de onderdelenlijsten kunnen worden vergeleken met de nu geldende prijsgroepenlijst. Aanbevolen wordt de prijslijst te controleren op de nu geldende data.
- In de bijlage vindt u:
  - de vertalingen van de gebruikte onderdelentekeningen
  - een overzicht van toesteltypen en de landen waarvoor deze onderdelenlijst bedoeld is.

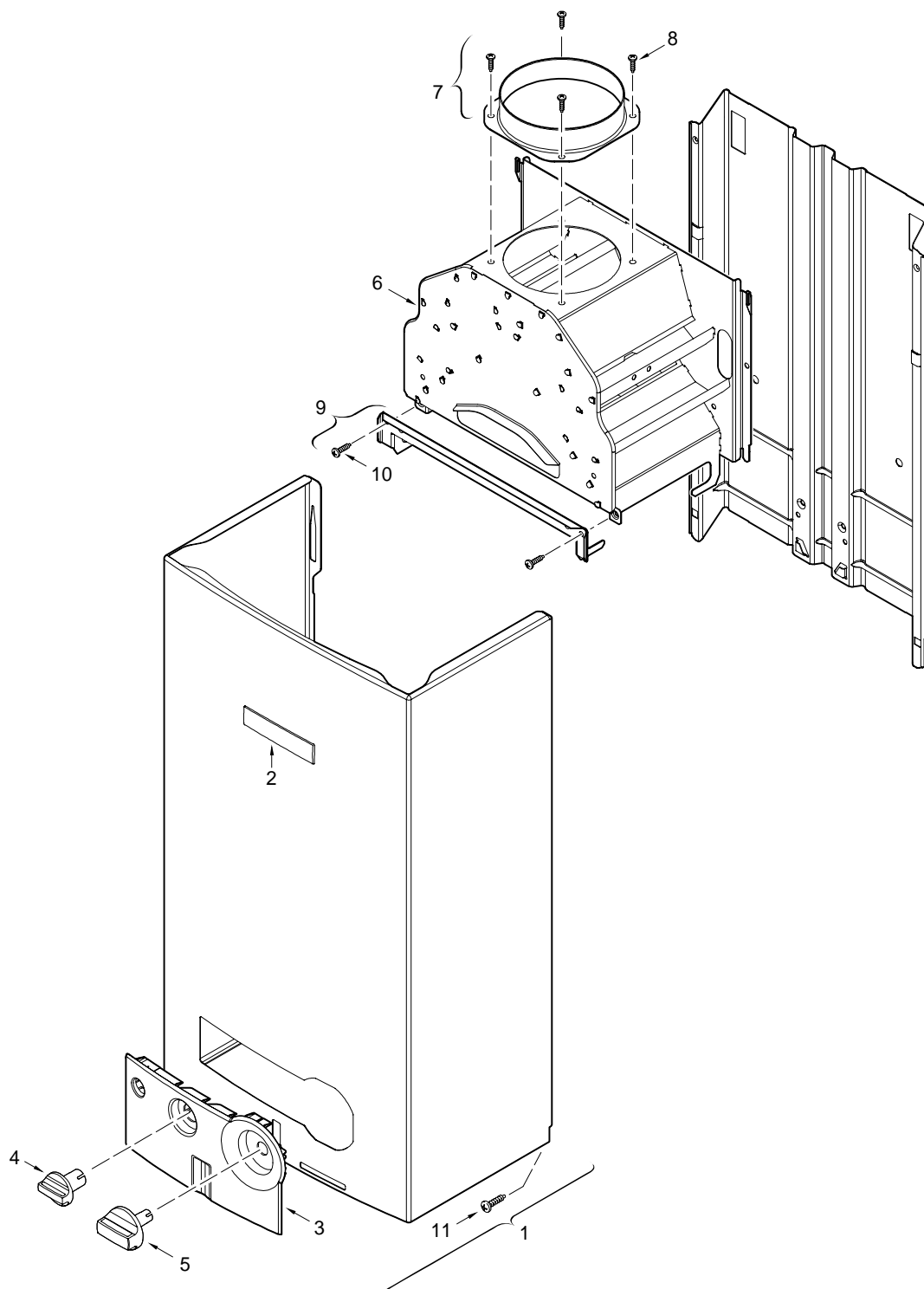

6720902561.AB.JF

**1**

Mantel  
Front cover  
Mantel  
Habillage  
Mantello  
Frente

**GWH11 GWH14 GWH18**



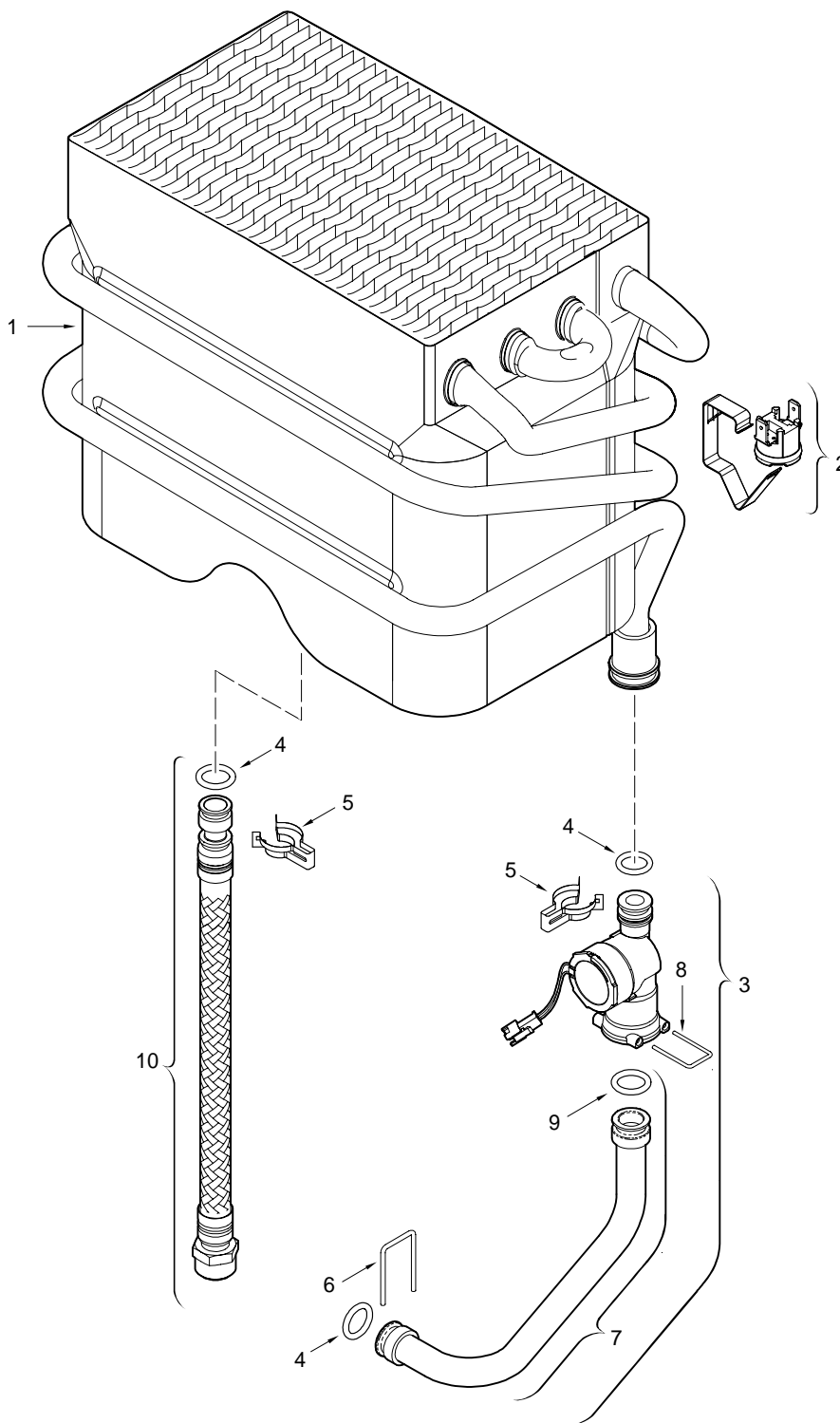

6720902992.AA JF

**2**

Binnenwerk/Hydrogenerator  
Heating body/Hydrogenerator  
Innenkörper/Hydrogenerator  
Corps interieur/Hydrogénérateur  
Corpo interno/Idrogeneratore  
Câmara de combustão/Hidrogerador

**GWH11 GWH14 GWH18**



Onderdelenlijst  
Spare parts list

Ersatzteilliste  
Liste des pièces de rechange

Lista parti di ricambio  
Catálogo de peças de substituição

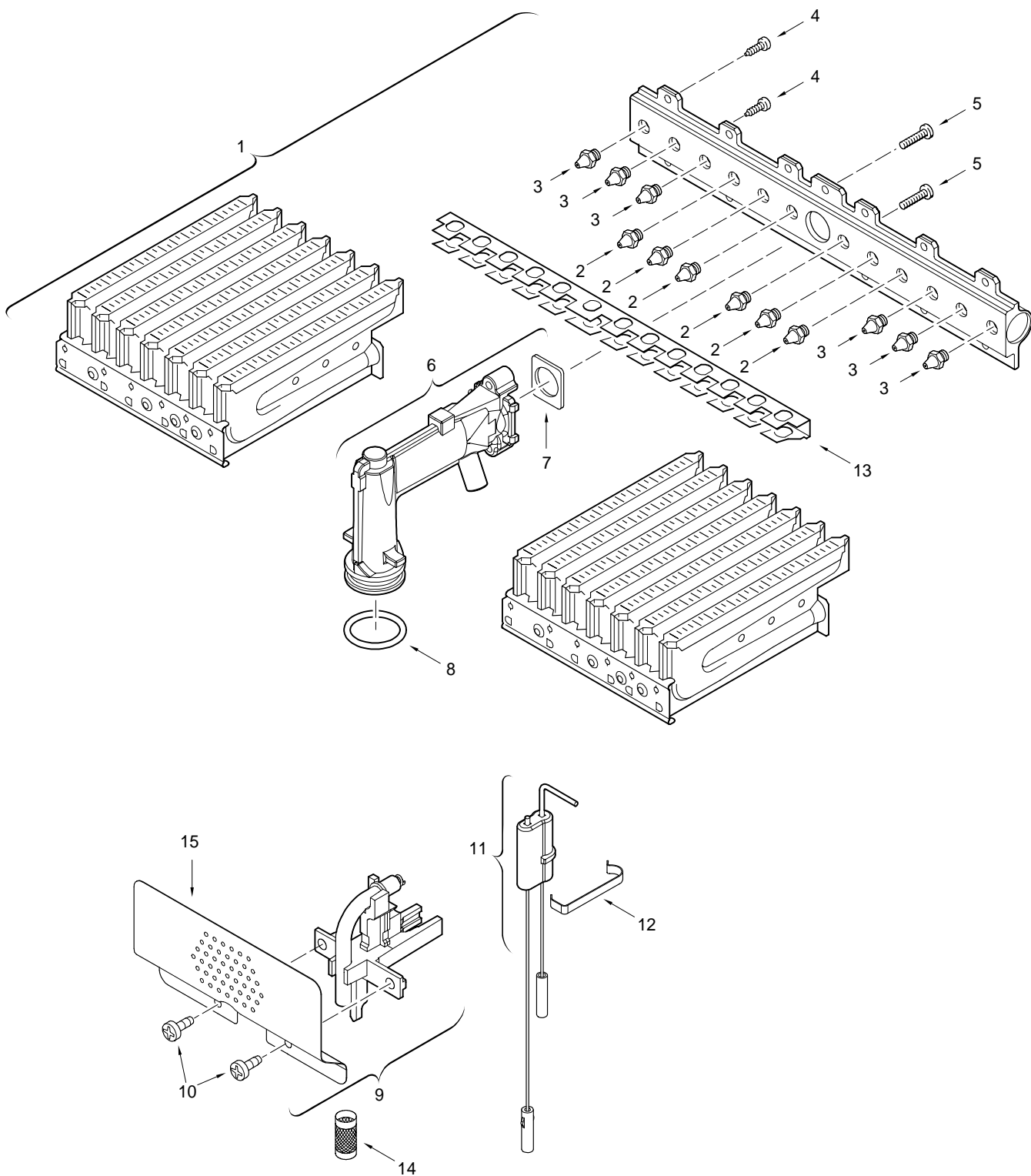

6720902570.AB.JF

**3**

Brander  
Burner  
Brenner  
Brûleur  
Bruciatore  
Queimador

**GWH11 GWH14 GWH18**







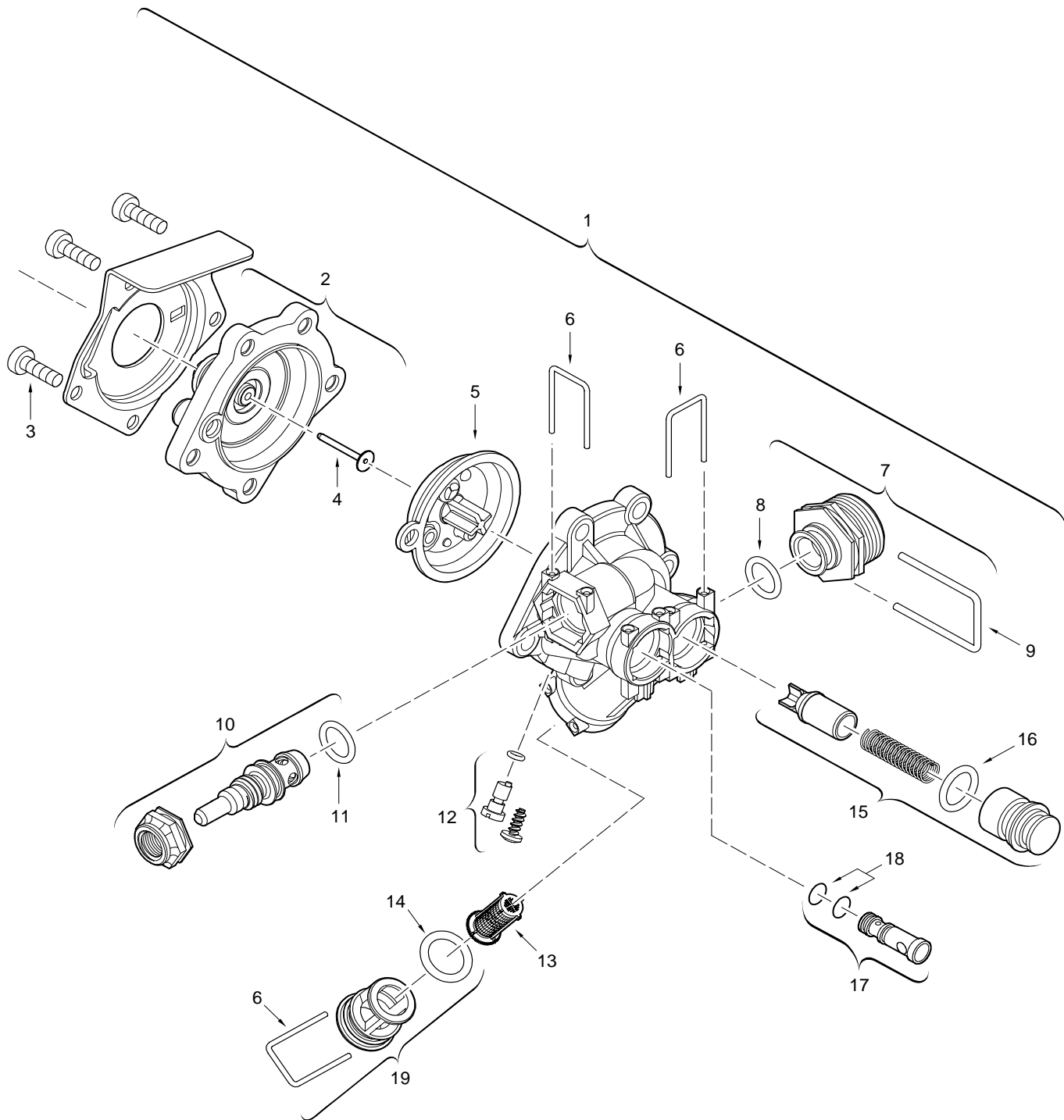

6720902100.AA.JF

**5**

Waterdeel (Kunststof)  
Water valve (plastic)  
Wasserarmatur (Kunststoff)  
Robinet d'eau (plastique)  
Gruppo acqua in plastica  
Automático de água (Poliamida)

**GWH11 GWH14 GWH18**



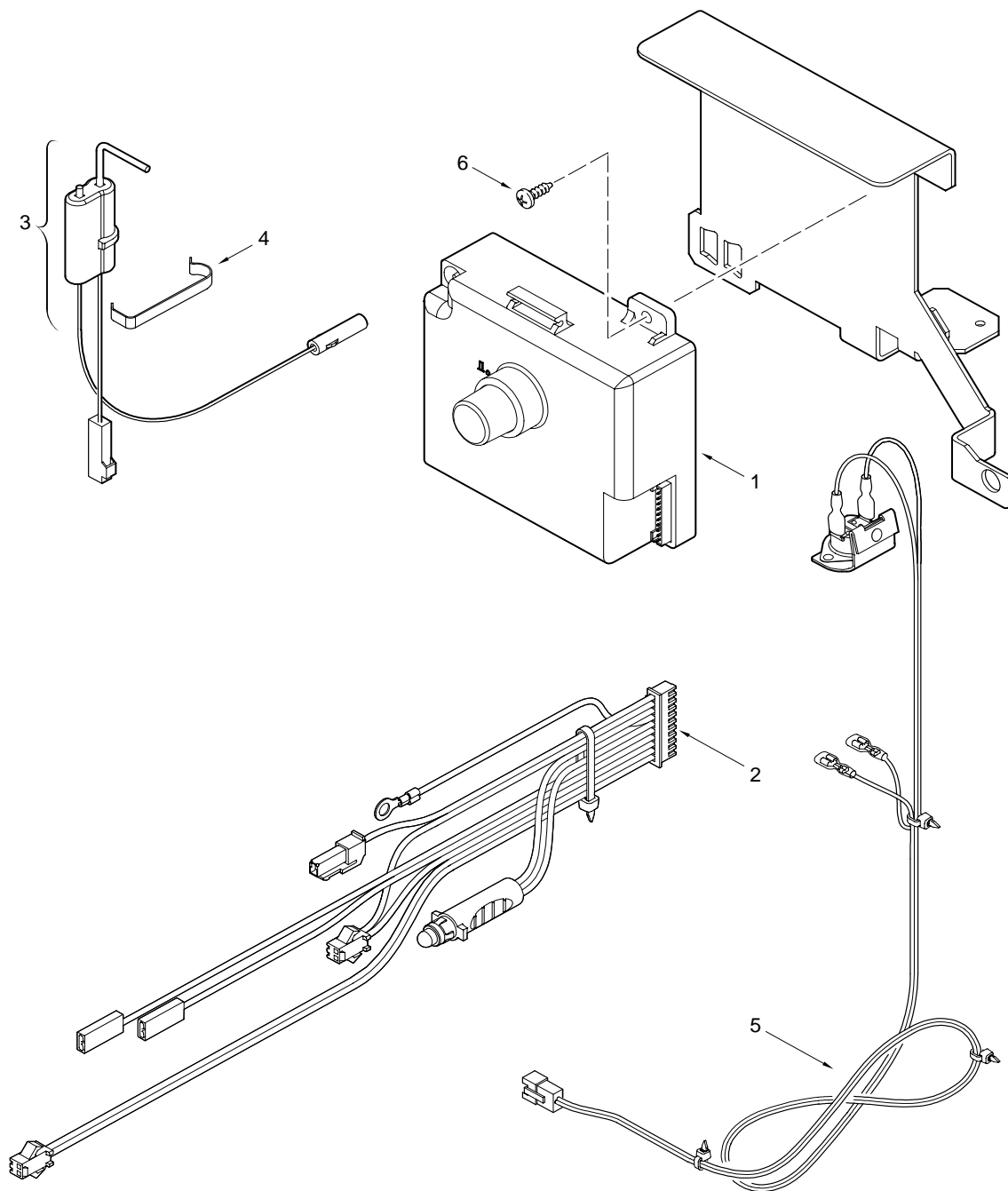

6720902101.AB.JF

**6**

Ontstekingsraaf  
Ignition unit  
Zündbaustein  
Unité d'allumage  
Vite lenta accensione  
Unidade de ignição

**GWH11 GWH14 GWH18**



**Vertalinglijst**  
**List of translations**

**Übersetzungsliste**  
**Liste des traductions**

**Traduzione delle descrizioni**  
**Lista das traduções**

Pos	Description	Beschreibung	Denomination	Descrizione	Descrição
<b>1</b>	<b>Element of construction</b>	<b>Baugruppe</b>	<b>Groupe de construction</b>	<b>Gruppo di costruzione</b>	<b>Elemento da construção</b>
1	Front cover	Mantel	Habillage	Mantello	Frente compl.
2	Trade mark badge	Warenzeichen	Marquage	Targhetta	Chapa de marca
3	Shield	Blende	Façade	Mascherina	Espelho
4	Rotary handle	Drehgriff	Croisillon	Manopola	Manípulo de gás
5	Water flow selector handle	Griff	Manette	Manopola	Manípulo de água
6	Draught diverter	Strömungssicherung	Coupe tirage antirefouleur	Cappa fumi	Chaminé
7	Exhaust pipe union Ø110	Abgasstutzen Ø110	Raccord buse de fumée Ø110	Terminale condotto Ø110	Anel da chaminé Ø110
8	Screw (10x)	Schraube (10x)	Vis (10x)	Vite (10x)	Parafuso (10x)
9	Angle bracket	Winkel	Equerre	Staffa	Suporte de fixação
10	Screw M4,8x9,5 (10x)	Schraube M4,8x9,5 (10x)	Vis M4,8x9,5 (10x)	Vite M4,8x9,5 (10x)	Parafuso M4,8x9,5 (10x)
11	Screw no. 10 x 22mm (10x)	Schraube (10x)	Vis (10x)	Vite (10x)	Parafuso (10x)
<b>2</b>	<b>Element of construction</b>	<b>Baugruppe</b>	<b>Groupe de construction</b>	<b>Gruppo di costruzione</b>	<b>Elemento da construção</b>
1	Heating body	Innenkörper	Corps de chauffe	Corpo interno	Câmara de combustão
2	Temperature limit	Temperaturbegrenzer	Limiteur de température	Limitatore temperatura	Limitador de temperatura
3	Hydro generator miniMAX 2	Hydrogenerator miniMAX 2	Hydrogénérateur miniMAX 2	Idrogeneratore miniMAX 2	Hidrogerador miniMAX 2
4	O-ring (10x)	O-ring (10x)	O-ring (10x)	Anello tenuta (10x)	O-ring (10x)
5	Clip (10x)	Klammer (10x)	Clip (10x)	Graffa (10x)	Grampo (10x)
6	Wire form spring	Bügel (10x)	Epingle (10x)	Fermo a molla (10x)	Freio (10x)
7	Cold water pipe	Verbindungsrohr kalt	Tube arrivée eau	Tubo di raccordo acqua fredda	Tubo ligação água fria
8	Wire form spring (10x)	Bügel (10x)	Epingle (10x)	Fermo a molla (10x)	Freio (10x)
9	O-ring (10x)	O-Ring (10x)	O-ring (10x)	Anello tenuta (10x)	O-ring (10x)
10	Hose	Schlauch	Tuyau	Tubo flessibile	Ligação de mangueira
<b>3</b>	<b>Element of construction</b>	<b>Baugruppe</b>	<b>Groupe de construction</b>	<b>Gruppo di costruzione</b>	<b>Elemento da construção</b>
1	Main burner	Brenner	Brûleur	Brucciatore	Queimador
2	Nozzle (120) (10x)	Düse (120) (10x)	Injecteur (120) (10x)	Ugello (120) (10x)	Injector (120) (10x)
3	Nozzle (140) (10x)	Düse (140) (10x)	Injecteur (140) (10x)	Ugello (140) (10x)	Injector (140) (10x)
4	Screw(10x)	Schraube (10x)	Vis (10x)	Vite (10x)	Parafuso (10x)
5	Screw M4 x 12 phillips (10x)	Schraube (10x)	Vis (10x)	Vite (10x)	Parafuso (10x)
6	Connector	Anschlussstück	Raccord	Raccordo di collegamento	Peça de ligação
7	Washer (10x)	Dichtung (10x)	Joint (10x)	Guarnizione (10x)	Vedante (10x)
8	O-ring (10x)	O-Ring (10x)	O-ring (10x)	Anello tenuta (10x)	O-ring (10x)
9	Pilot burner	Zündbrenner	Veilleuse	Brucciatore spia	Queimador piloto
10	Screw (10x)	Schraube (10x)	Vis (10x)	Vite (10x)	Parafuso (10x)
11	Sparking plug	Zündbolzen	Bougie d'allumage	Set elettrodi	Vela de ignição
12	Clip (10x)	Klammer (10x)	Clip (10x)	Graffa (10x)	Grampo (10x)
13	Crossignition bridge	Überzündbrücke	Tôle d'interallumage	Ponte accensione	Ponte de sobre-ignição
14	Filter	Sieb	Filtre	Filtro	Filtro piloto
15	Protection shield	Schutzblech	Tôle de protection	Lamierina di protezione	Chapa deflector
	Gas conversion kit 5>31	Gasart-Umbausatz 5>31	Kit de transformation de gaz 5>31	Kit conversione gas 5>31	Jogo de transf. tipo gás 5>31
<b>4</b>	<b>Element of construction</b>	<b>Baugruppe</b>	<b>Groupe de construction</b>	<b>Gruppo di costruzione</b>	<b>Elemento da construção</b>
1	Gas valve	Gasarmatur	Bloc gaz	Gruppo gas	Automático de gás
2	Pilot injector (10x)	Zünddüse (10x)	Injecteur de veilleuse (10x)	Ugello spia (10x)	Injector piloto (10x)
3	Pilot valve	Zündgasventil	Tête magnétique d'allumage	Elettrovalvola bruciatore pilota	Válvula de ignição
4	O-ring (10x)	O-Ring (10x)	O-ring (10x)	Anello tenuta (10x)	O-ring (10x)
5	Servo valve	Servventil	Servovalve	Elettrovalvola principale	Servoválvula
6	O-ring (10x)	O-Ring (10x)	O-ring (10x)	Anello tenuta (10x)	O-ring (10x)
7	Screw (10x)	Schraube (10x)	Vis (10x)	Vite (10x)	Parafuso (10x)
8	O-ring (10x)	O-ring (10x)	O-ring (10x)	Anello tenuta (10x)	O-ring (10x)
9	Gas supply pipe	Gaszuführungsrohr	Tuyau d'arrivée gaz	Raccordo	Tubo condutor de gás
10	O-ring (10x)	O-Ring (10x)	O-ring (10x)	Anello tenuta (10x)	O-ring (10x)
11	Washer (10x)	Dichtring (10x)	Joint (10x)	Guarnizione (10x)	Anilha de vedação (10x)
12	Poppet valve (GN)	Gasventil (GN)	Soupape gaz (GN)	Valvola gas (GN)	Válvula de gás (GN)
13	O-ring (10x)	O-ring (10x)	O-ring (10x)	Anello tenuta (10x)	O-ring (10x)
14	Washer (10x)	Dichtscheibe (10x)	Joint (10x)	Guarnizione (10x)	Anel de vedação (10x)
15	Compression spring	Druckfeder	Ressort	Molla antagonista	Mola
<b>5</b>	<b>Element of construction</b>	<b>Baugruppe</b>	<b>Groupe de construction</b>	<b>Gruppo di costruzione</b>	<b>Elemento da construção</b>







